

# SYG-120 BUILT-IN MOTOR SPINDLE

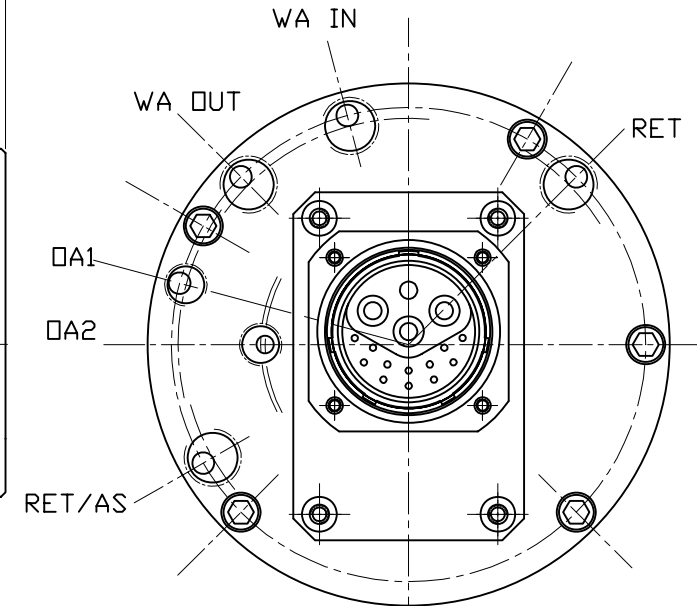

## SYG-120 Motor Spindle

1. Speed range RPM UP TO 50,000 (Oil/Air)
2. Motor power KW 5(S1) / 5.8(S6)
3. Torque Nm 1(S1) / 1.1(S6)
4. Housing diameter mm  $\phi 120h6$
5. Spindle housing with liquid cooling
6. Oil-Air lubricated ceramic ball bearing

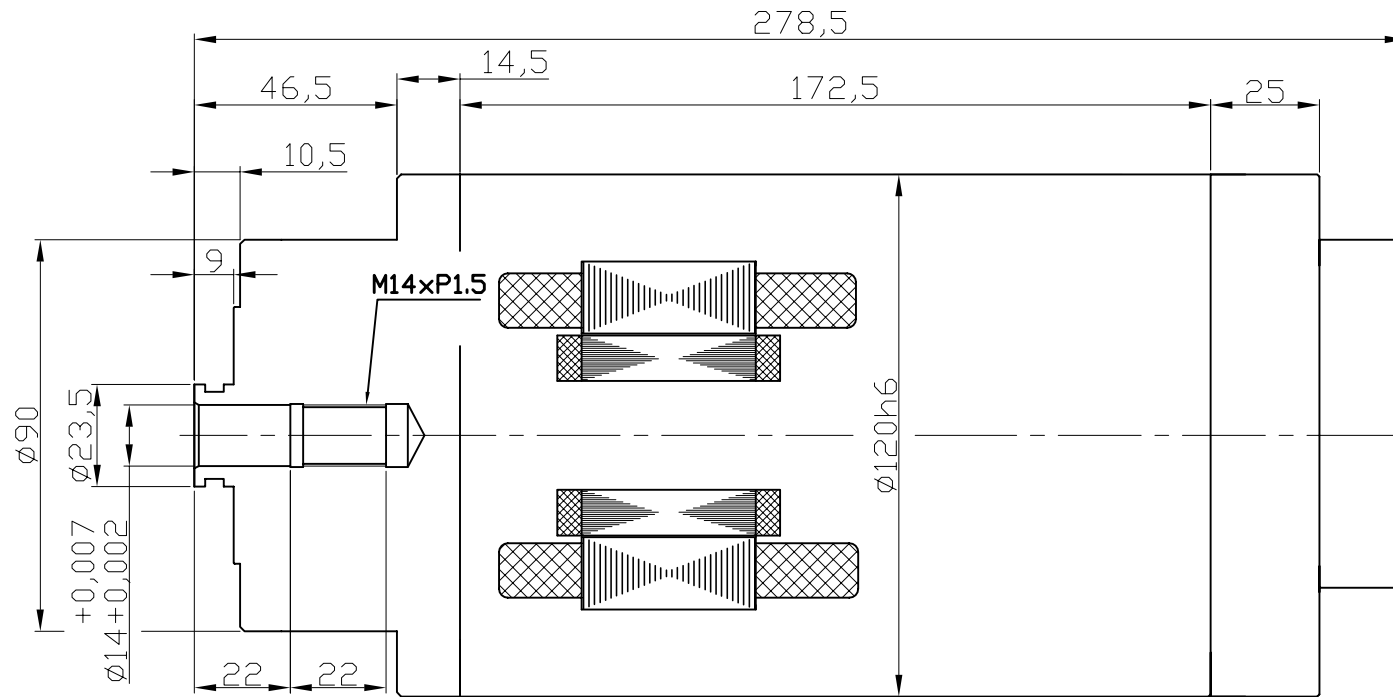
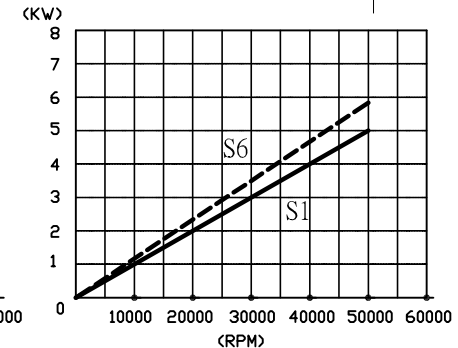
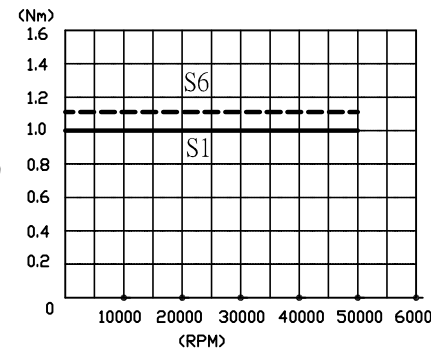

孔距一般公差 $\pm 0.3$		加工一般公差		件 號	120-10016-51	SYG-120	1
鑽孔沉頭孔公差 $+0.25$ $-0.05$		$>0$ $\pm 0.1$ $>6$ $\pm 0.2$ $>30$ $\pm 0.3$		件 名	外觀尺寸圖	機 型	數量
角度一般公差 $\pm 1/2$		$>100$ $\pm 0.5$ $>300$ $\pm 0.8$		材 質		核定	
一般圓角 R2		$>1000$ $\pm 1.0$		表面處理		校對	
一般倒角 C1				比 例	1:1 投影	設計	
				先鑑企業廠股份有限公司 Spindex Technologies Co., LTD		製圖	陳冠宇 08.11.11
						組合圖號	
						版本	1.0

符號	更改區域	更改內容	訂正者	日期
----	------	------	-----	----