

SY-170-2 BBT-40 BUILT-IN MOTOR SPINDLE

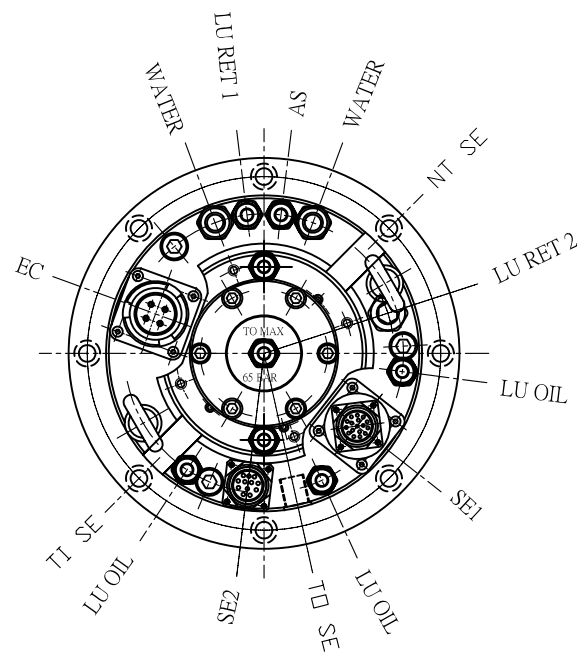

SY-170 Motor Spindle

1. Speed range RPM 5,000 ~ 20,000
2. Motor power KW 18 / 23
3. Housing diameter mm $\phi 170h6$
4. Collet holder adapter BBT- 40
5. Spindle housing with liquid cooling
6. Oil-Air lubricated ceramic ball bearing
7. Hydraulic Tool release system

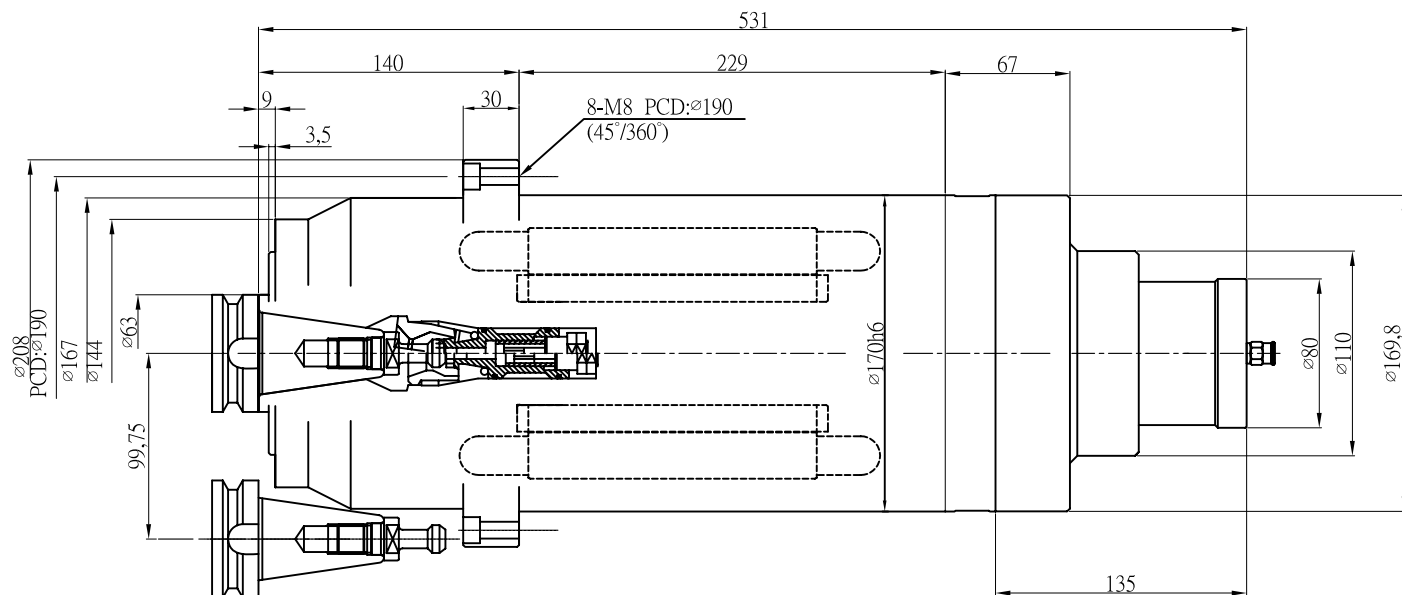
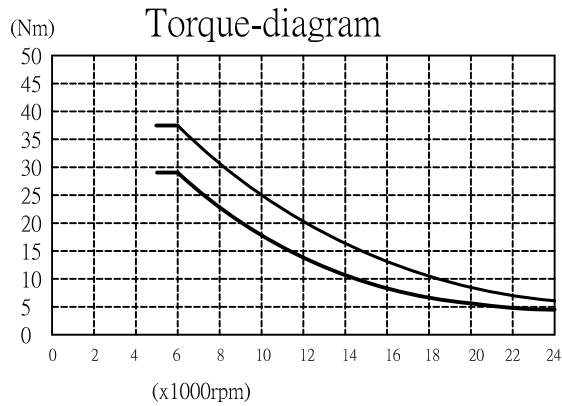
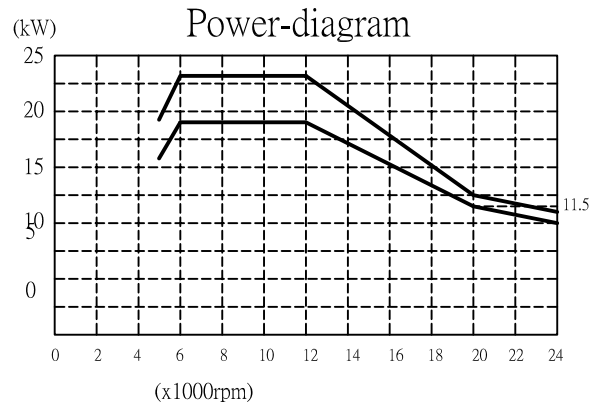

刀把型式 HSK-A63

SY170		1					
孔距一般公差 ± 0.3	加工一般公差 $>0 \pm 0.05$	件 號	170-10015-51	機 型		數 量	
鑽孔沈頭孔公差 $+0.25$	$>6 \pm 0.1$	件 名	心軸組合圖	核 定			
-0.05	$>30 \pm 0.15$	材 質		校 對			
角度一般公差 $\pm 1/2$	$>100 \pm 0.2$	表面處理		設 計			
一般圓角 R2	$>300 \pm 0.3$	比 例	1 : 投 影	製 圖	陳冠宇	11.11.23	
一般倒角 C1	$>1000 \pm 0.5$	先鋒企業股份有限公司		組 合 圖 號			
		Spindex Technologies Co., LTD		版 本		1.0	

符 號	更 改 區 域	更 改 內 容	訂 正 者	核 定	日 期